

Olie/Benzine afscheider in PE

- Met coalescentiecel
- Slibafscheider
- Automatische afsluiter
- Teruglozing < 5 mg/l

EN858-1

HSKPEA60

Behandelingseenheid voor regenwater
Totale behandeling

Behandeld debiet l/s	L mm	P mm	E mm	S mm	Dn mm	Fe mm	H mm	D mm	Gewicht kg
60	4500	2150	1670	1640	315	710	2350	630	1403

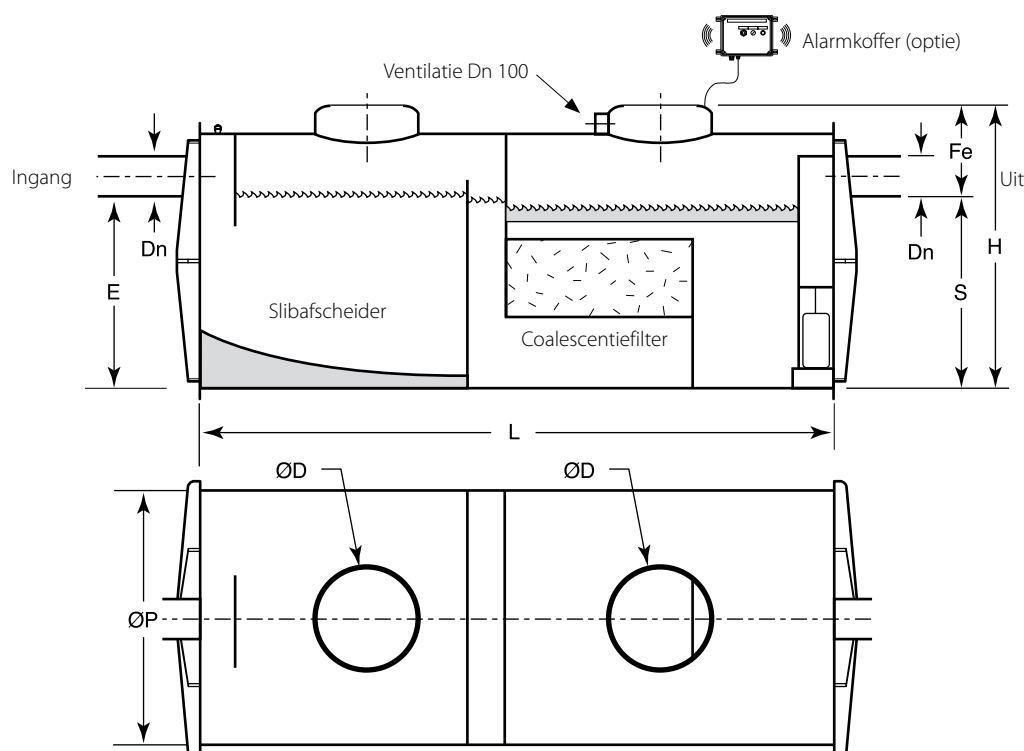

Hydraulische kenmerken

- Totaal nuttig volume _____ 11400 l
- Nuttig volume slibafscheider _____ 6000 l
- Nuttig volume afscheider _____ 5400 l
- Stockage koolwaterstoffen _____ 3432 l
- Afscheidingsrendement _____ 99,9 %
- Afscheidingsoppervlakte _____ 33,23 m²
- Afscheidingscoefficient _____ 0,554 m²/l/s
- Hydraulische last _____ 6,5 m/h
- Uitschakelvermogen van MES d=2,5 _____ 47 microns



Olie/Benzine afscheider in PE

- Met coalescentiecel
- Slibafscheider
- Automatische afsluiter
- Teruglozing < 5 mg/l

EN858-1

HSKPEA60

Behandelingseenheid voor regenwater
Totale behandeling

Werking

De olie-benzine afscheider houdt de koolwaterstoffen en de bezinkstoffen vast die zich in het vervuild water bevinden.

Toestel met coalescentiefilter: Restgehalte kleiner dan 5 mg/l volgens de gebruiksnormen En858-1.

Zijn automatisch afsluitsysteem verhindert het teruglopen van koolwaterstoffen, zelfs in geval van onvoorziene lozing of een gebrek aan onderhoud.

Bepaling

Het toestel wordt gekalibreerd in functie van het te behandelende debiet en het puntdebiet. Het debiet wordt berekend a.h.v. de te behandelen oppervlakte en de lokale regenmeter.

Opties

- Optisch en akoestisch alarmsysteem
- Verankeringsriemen
- Verankeringen in inox
- Ladder in het slibafscheider
- Ladder in de afscheider
- Lekdetectie systeem

Beschrijving



- Spiraalvormige dubbelwandige kuip vervaardigd uit niet gerecycleerd HDPE. Weerstand SN2.
- Conform norm EN858-1.
- Teruglozing < 5 mg/l voor koolwaterstoffen met een dichtheid van 0,85 volgens de testvoorwaarden van de

norm EN858-1.

- Binnen toebehoren in inox
- Automatisch RVS afsluitsysteem met polyethyleen vlotter ingesteld op een soortelijk gewicht van 0,85.
- Straalbrekersysteem
- Afscheidingsplaat
- Verwijderbare lamellaire cel
- Sifon aan uitgang met automatische afsluiting
- 2 opkanten zonder deksel.

Onderhoud

- De frequentie van het ruimen hangt af van de vervuiling van het water dat het toestel binnenkomt.
- Het slibafscheider-compartiment moet minimum 2 keer per jaar geledigd worden.
- Indien er geen accidentele vervuiling plaats vond, is het voldoende het toestel 1 keer per jaar te ledigen.
- Bij deze gelegenheid dient U de vlotter en de coalescentiefilter te reinigen.
- Na elke ledigen het toestel opnieuw met water vullen.

Installatie

De afscheider kan zowel onder- als bovengronds geplaatst worden. Vraag naar onze plaatsingsvoorschriften.

